

TONA

Mesa escritorio elevable / Height adjustable electric desk / Bureau réglable électriquement

ES

DESCRIPCIÓN

1. Mesa escritorio elevable mediante motor eléctrico para alternar trabajo de pie y sentado

ESTRUCTURA

2. Sobre de mesa en melamina chapada (grueso: 18 mm)
3. Estructura y patas en acero
4. Controlador electrónico con ajuste digital y memoria
5. Niveladores en la base
6. Conexión USB y carga inalámbrica

EN

DESCRIPTION

1. Height adjustable electric desk for alternately standing and sitting work.

STRUCTURE

2. Table top in melamine veneer (thickness: 18 mm)
3. Steel structure and legs
4. Electronic controller with digital adjustment and memory
5. Levelers on the base
6. USB connection and wireless charging

FR

DESCRIPTION

1. Bureau réglable électriquement pour travailler alternativement debout et assis

STRUCTURE

2. Plateau de table en placage mélaminé (épaisseur : 18 mm)
3. Structure et pieds en acier
4. Régulateur électronique avec réglage numérique et mémoire
5. Niveleurs sur la base
6. Connexion USB et charge sans fil



COLOR · COLOR · COULEUR

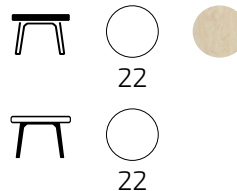

EMBALAJE · PACKAGING · EMBALLAGE



Cantidad de bultos
Number of packages
Nombre de colis

1

120x60_ 125x36x16,5cm
140x70_ 76x76x16,5cm
160x80_ 86x86x16,5cm

MEDIDAS · MEASUREMENTS · MESURES



710-1160 cm

DETALLES · DETAILS · DÉTAILS



MEDIDAS · MEASUREMENTS · MESURES



60 cm
70 cm
80 cm



120 cm
140 cm
160 cm



71.3 /
116 cm



PESO · WEIGHT · POIDS

120x60
28,5Kg

140x70
34,5Kg

160x80
39,5Kg

TONA

Taula escriptori elevable / Schreibtisch mit Lift Up / Scrivania regolabile elettricamente

CAT

DESCRIPCIÓ

1. Taula escriptori elevable mitjançant motor elèctric per alternar treball dret i assegut

ESTRUCTURA

2. Taulell en melamina (gruix: 18mm)
3. Estructura i potes en acer
4. Controlador electrònic amb regulador digital i memòria
5. Anivelladors de base
6. Connexió USB i càrrega sense fils

DE

BESCHREIBUNG

1. Elektrisch angetriebener Lift-Top Schreibtisch für abwechselnd stehendes und sitzendes Arbeiten

STRUKTUR

2. Tischplatte aus Melaminurnier (Dicke: 18 mm)
3. Struktur und Beine aus Stahl
4. Elektronischer Regler mit digitaler Einstellung und Speicher
5. Nivellierer auf der Basis
6. USB-Verbindung und kabelloses Laden

IT

DESCRIZIONE

1. Scrivania regolabile elettricamente per lavorare alternativamente in piedi e seduti

STRUTTURA

2. Piano del tavolo in impiallacciato melaminico (spessore: 18 mm)
3. Telaio e gambe in acciaio
4. Regolatore elettronico con regolazione digitale e memoria
5. Spianatori alla base
6. Connessione USB e ricarica wireless



COLOR · FARBE · COLORE

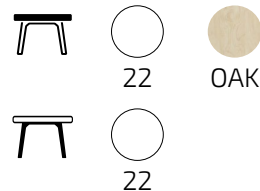

EMBALATGE · VERPACKUNG · CONFEZIONE

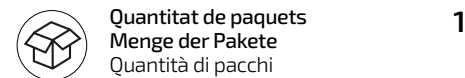

Quantitat de paquets
Menge der Pakete
Quantità di pacchi

120x60_ 125x36x16,5cm
140x70_ 76x76x16,5cm
160x80_ 86x86x16,5cm

MESURES · MASSNAHMEN · LE MISURE



DETALLS · DETAILS · DETTAGLI



MESURES · MASSNAHMEN · LE MISURE



PES · GEWICHT · PESO



TONA

Medidas / Dimensions / Dimensions
Mesures / Maßnahmen / Dimensioni

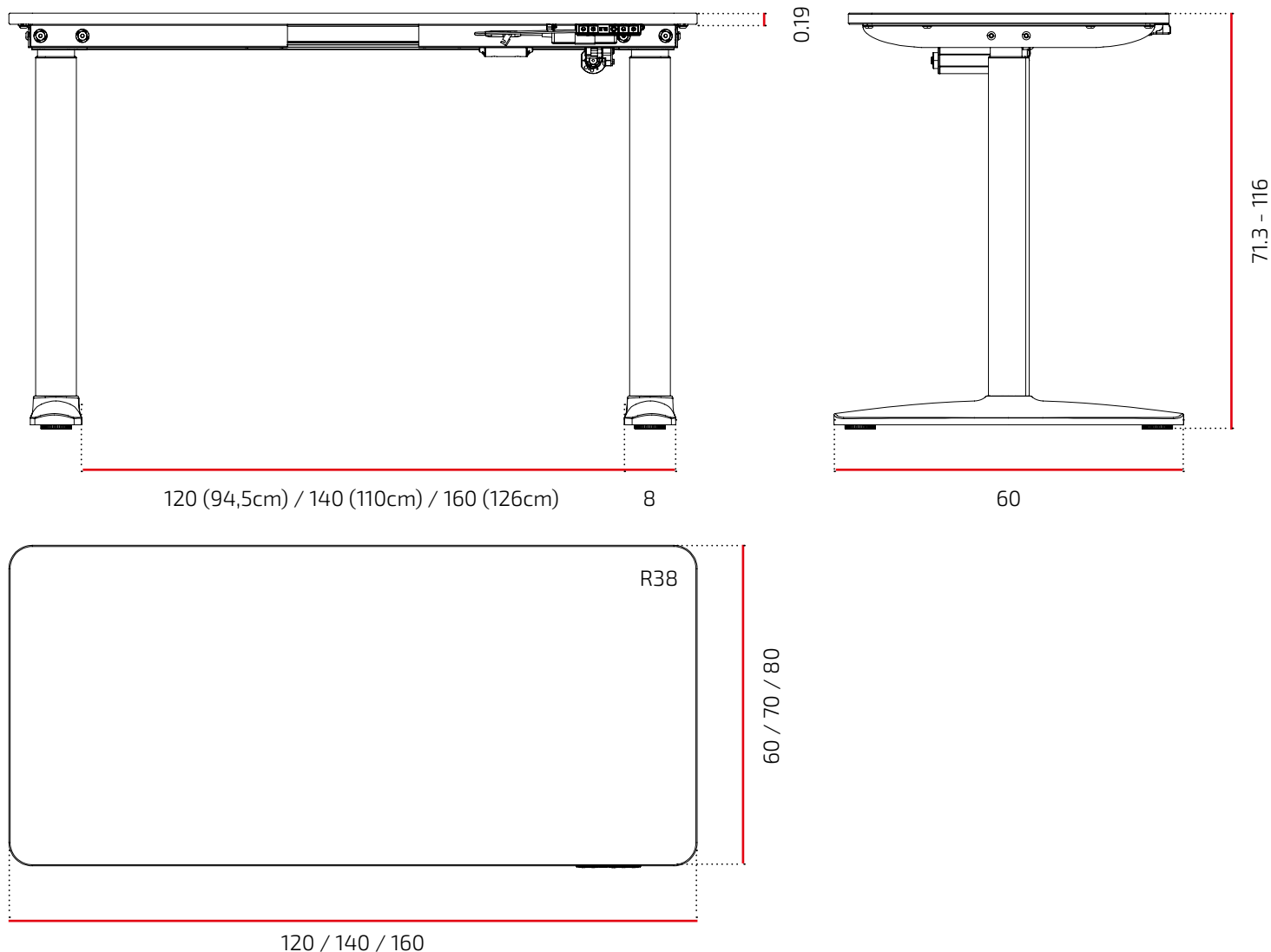

Medidas y orientación / Measurements and orientation / Mesures et orientation
Mesures i orientació / Maße und Ausrichtung / Misure e orientamento

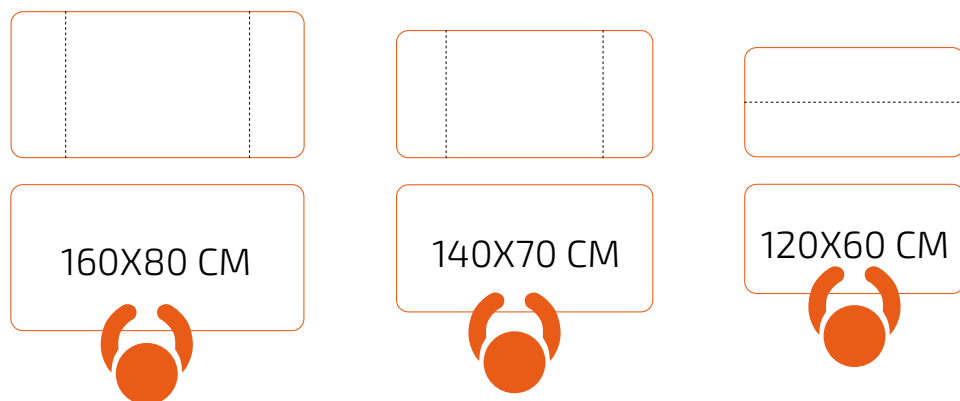

Video de las características del producto
Video of the product's features
Vidéo des caractéristiques du produit
Video de les caractéristiques del producte
Video über die Eigenschaften des Produkts
Video delle caratteristiche del prodotto

TONA

Información importante / Important Information / Informations importantes

ES

Sillas y mesas para centros educativos. UNE EN 1729-1:07 / UNE EN 1729-2:07. Dimensiones, requisitos de seguridad y métodos de ensayo.

INFORMACIÓN

Lea todas las instrucciones antes de comenzar el ensamblaje. Guarde las instrucciones para uso futuro.

SUGERENCIAS DE USO

El asiento está diseñado para mayores de 6 años. Movable, ideal para la flexibilidad del aula y espacios comunes. Permite múltiples configuraciones para entornos de trabajo colaborativo. Uso interior.

ADVERTENCIA

Utilizar solo como se pretende. No intente ponerse de pie o arrodillarse sobre el artículo. No apilar. Solo combinaciones planas.

MONTAJE

Seguir las instrucciones de montaje adjuntas.

MANTENIMIENTO

Periódicamente se deben realizar tareas de mantenimiento revisando el estado del producto. Verifique que el producto esté en buen estado y funcionando. Compruebe si hay roturas periódicamente. Retire el producto del servicio cuando se produzca alguna condición que pueda considerarse insegura.

CUIDADO Y LIMPIEZA

Limpie la unidad con un paño húmedo o una esponja con agua tibia y jabón suave. Séquelo. No use limpiadores abrasivos, blanqueadores, solventes químicos ni detergentes fuertes.

GARANTÍA

2 años de garantía limitada.

EN

Chairs and tables for educational centers. UNE EN 1729-1:07 / UNE EN 1729-2:07. Dimensions, safety requirements, and testing methods.

INFORMATION

Read all instructions before beginning assembly. Keep the instructions for future use.

USAGE SUGGESTIONS

The seat is designed for ages 6 and up. Movable, ideal for classroom flexibility and common areas. Allows for multiple configurations for collaborative work environments. Indoor use.

WARNING

Use only as intended. Do not attempt to stand or kneel on the item. Do not stack. Only flat combinations.

ASSEMBLY

Follow the attached assembly instructions.

MAINTENANCE

Periodic maintenance tasks should be performed by checking the condition of the product. Ensure the product is in good condition and functioning properly. Check for breaks regularly. Remove the product from service when any condition that could be considered unsafe occurs.

CARE AND CLEANING

Clean the unit with a damp cloth or sponge using warm water and mild soap. Dry thoroughly. Do not use abrasive cleaners, bleach, chemical solvents, or strong detergents.

WARRANTY

2-year limited warranty.

FR

Chaises et tables pour centres éducatifs. UNE EN 1729-1:07 / UNE EN 1729-2:07. Dimensions, exigences de sécurité et méthodes d'essai.

INFORMATIONS

Lisez toutes les instructions avant de commencer l'assemblage. Conservez les instructions pour une utilisation future.

CONSEILS D'UTILISATION

Le siège est conçu pour les personnes de plus de 6 ans. Mobile, idéal pour la flexibilité de la classe et les espaces communs. Permet de multiples configurations pour des environnements de travail collaboratif. Utilisation intérieure.

AVERTISSEMENT

Utiliser uniquement comme prévu. Ne tentez pas de vous tenir debout ou de vous agenouiller sur l'article. Ne pas empiler. Uniquement des combinaisons plates.

ASSEMBLAGE

Suivez les instructions de montage ci-jointes.

ENTRETIEN

Des tâches d'entretien périodiques doivent être effectuées en vérifiant l'état du produit. Assurez-vous que le produit est en bon état et fonctionne correctement. Vérifiez régulièrement s'il y a des bris. Retirez le produit du service lorsqu'une condition pouvant être considérée comme dangereuse se présente.

ENTRETIEN ET NETTOYAGE

Nettoyez l'unité avec un chiffon humide ou une éponge à l'eau tiède et au savon doux. Séchez soigneusement. N'utilisez pas de nettoyeurs abrasifs, d'eau de Javel, de solvants chimiques ou de détergents puissants.

GARANTIE

Garantie limitée de 2 ans.

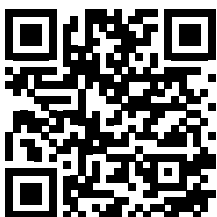

Para posibles futuras actualizaciones del documento, visita este enlace QR para ver la última versión.

For possible future updates to the document, visit this QR link to see the latest version

Pour d'éventuelles mises à jour futures du document, visitez ce lien QR pour voir la dernière version

Document Version

V1/2024

Certifications & collaborations

CALIDAD CERTIFICADA
CERTIFIED QUALITY
QUALITÉ CERTIFIÉE



MIRPLAY COLABORA CON LA ONG:
MIRPLAY COLLABORATES WITH NGO:
MIRPLAY PARTICIPE À L'ONG:



TONA

Informació important / Wichtige information / Informazioni importanti

CAT

Cadires i taules per a centres educatius. UNE EN 1729-1:07 / UNE EN 1729-2:07. Dimensions, requisits de seguretat i mètodes d'assaig.

INFORMACIÓ

Llegeixi totes les instruccions abans de començar l'assemblatge. Guardeu les instruccions per a un futur ús.

SUGGERÈNCIES D'ÚS

El seient està dissenyat per a majors de 6 anys. Movable, ideal per a la flexibilitat de l'aula i els espais comuns. Permet múltiples configuracions per a entorns de treball col·laboratiu. Ús interior.

ADVERTÈNCIA

Utilitzeu només segons el previst. No intenteu estar de peu o de genolls sobre l'article. No apilar. Només combinacions planes.

MUNTATGE

Seguiu les instruccions de muntatge adjuntes.

MANTENIMENT

S'han de realitzar tasques de manteniment periòdiques revisant l'estat del producte. Verifiqueu que el producte estigui en bon estat i funcioni correctament. Comproveu si hi ha trencaments periòdicament. Retireu el producte de l'ús quan es presenti alguna condició que pugui considerar-se perillosa.

CUIDAT I NETEJA

Netegeu la unitat amb un drap humit o una esponja amb aigua tèbia i sabó suau. Eixugueu bé. No utilitzeu netejadors abrasius, lleixius, solvents químics ni detergents forts.

GARANTIA

Garantia limitada de 2 anys.

DE

Stühle und Tische für Bildungseinrichtungen. UNE EN 1729-1:07 / UNE EN 1729-2:07. Abmessungen, Sicherheitsanforderungen und Prüfmethode.

INFORMATIONEN

Lesen Sie alle Anweisungen, bevor Sie mit dem Zusammenbau beginnen. Bewahren Sie die Anweisungen für die zukünftige Verwendung auf.

NUTZUNGSHINWEISE

Der Sitz ist für Personen ab 6 Jahren konzipiert. Beweglich, ideal für die Flexibilität des Klassenzimmers und gemeinsamer Bereiche. Ermöglicht mehrere Konfigurationen für kollaborative Arbeitsumgebungen. Nur für den Innenbereich.

WARNUNG

Nur wie vorgesehen verwenden. Versuchen Sie nicht, auf dem Artikel zu stehen oder zu knien. Nicht stapeln. Nur flache Kombinationen.

MONTAGE

Befolgen Sie die beiliegenden Montageanleitungen.

WARTUNG

Regelmäßige Wartungsarbeiten sollten durchgeführt werden, indem der Zustand des Produkts überprüft wird. Stellen Sie sicher, dass das Produkt in gutem Zustand ist und ordnungsgemäß funktioniert. Überprüfen Sie regelmäßig auf Brüche. Entfernen Sie das Produkt aus dem Gebrauch, wenn eine Bedingung vorliegt, die als unsicher angesehen werden kann.

PFLEGE UND REINIGUNG

Reinigen Sie die Einheit mit einem feuchten Tuch oder Schwamm mit warmem Wasser und mildem Seifenreiniger. Trocknen Sie gründlich ab. Verwenden Sie keine Scheuermittel, Bleichmittel, chemische Lösungsmittel oder starke Reinigungsmittel.

GARANTIE

2 Jahre eingeschränkte Garantie.

IT

Sedie e tavoli per centri educativi. UNE EN 1729-1:07 / UNE EN 1729-2:07. Dimensioni, requisiti di sicurezza e metodi di prova.

INFORMAZIONI

Leggere tutte le istruzioni prima di iniziare il montaggio. Conservare le istruzioni per un uso futuro.

SUGGERIMENTI PER L'USO

Il sedile è progettato per persone di età superiore ai 6 anni. Mobile, ideale per la flessibilità dell'aula e degli spazi comuni. Consente configurazioni multiple per ambienti di lavoro collaborativo. Uso interno.

AVVERTENZA

Utilizzare solo come previsto. Non tentare di stare in piedi o inginocchiarsi sull'articolo. Non impilare. Solo combinazioni piatte.

MONTAGGIO

Seguire le istruzioni di montaggio allegate.

MANUTENZIONE

È necessario eseguire periodicamente attività di manutenzione controllando lo stato del prodotto. Assicurarsi che il prodotto sia in buone condizioni e funzioni correttamente. Controllare periodicamente la presenza di rotture. Rimuovere il prodotto dall'uso quando si presenta una condizione che potrebbe essere considerata insicura.

CURA E PULIZIA

Pulire l'unità con un panno umido o una spugna con acqua tiepida e sapone neutro. Asciugare bene. Non utilizzare detergenti abrasivi, candeggina, solventi chimici o detergenti forti.

GARANZIA

Garanzia limitata di 2 anni.



Per a possibles futures actualitzacions del document, visita aquest enllaç QR per veure l'última versió.

Für mögliche zukünftige Aktualisierungen des Dokuments besuchen Sie diesen QR-Link, um die neueste Version anzuzeigen.

Per eventuali futuri aggiornamenti del documento, visita questo link QR per visualizzare l'ultima versione.

Document Version

V1/2024

Certifications & collaborations

QUALITAT CERTIFICADA
ZERTIFIZIERTE QUALITÄT
QUALITÀ CERTIFICATA



MIRPLAY COLLABORA AMB L'ONG:
MIRPLAY ARBEITET MIT DER NGO ZUSAMMEN:
MIRPLAY COLLABORA CON L'ONG:

