

PIE

Asiento modular / Modular seat / Siège modulaire

REF: 7033

ES

DESCRIPCIÓN

1. Asiento modular combinable en ancho, largo y alto. Ideal para espacios de trabajo colaborativos y versátiles.
2. Fabricado en Plastic HDPE 5502

ESTRUCTURA

3. Ligero y ergonómico para facilitar el ensamblaje y el transporte.
4. Uso interior y exterior.
5. Cubierta superior acolchada o de madera (opcional).
6. Recomendación: Apilar un máximo de 2 pisos (Es necesario retirar el cojín para apilar)



REF: 7035



REF: 7034

MEDIDAS · MEASUREMENT · MESURE

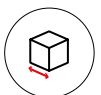

40,0 cm

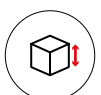

39,0 cm

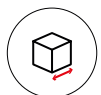

40,0 cm



0,675 Kg

EN

DESCRIPTION

1. Modular seat combinable in width, length, and height. Ideal for collaborative and versatile workspaces.
2. Made of HDPE 5502 plastic.

STRUCTURE

3. Lightweight and ergonomic for easy assembly and transport.
4. Suitable for indoor and outdoor use.
5. Cushioned or wooden top cover (optional).
6. Recommendation: Stack up to a maximum of 2 levels (It is necessary to remove the cushion for stacking)

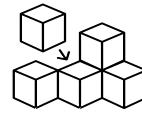

FR

DESCRIPTION

1. Siège modulaire combinable en largeur, longueur et hauteur. Idéal pour les espaces de travail collaboratifs et polyvalents.
2. Fabriqué en plastique HDPE 5502.

STRUCTURE

3. Léger et ergonomique pour un assemblage et un transport faciles.
4. Utilisation intérieure et extérieure.
5. Couvercle supérieur rembourré ou en bois
6. Recommandation : Empiler au maximum 2 niveaux (Il est nécessaire de retirer le coussin pour empiler)

COLOR · COLOR · COULEUR



BODY



PANTONE 7416C
CORAL ROSE



PANTONE 5497C
SLATE GRAY



WARM GRAY 5C
WARM GRAY



TOP
(OPTIONAL)



BIRCH SOLID
WOOD



LINEN CREAM

EMBALAJE · PACKAGING · EMBALLAGE



Cantidad de bultos
Number of packages
Nombre de colis

1

42x42x42cm

DETALLES · DETAILS · DÉTAILS

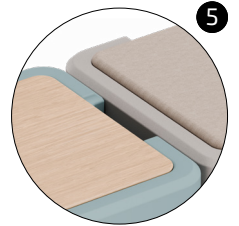
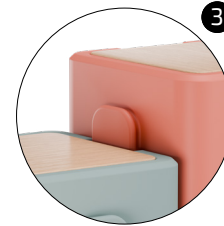

PESO · WEIGHT · POIDS

Tested according ISO 4892-2:2013/A1:2021;
Test result = ΔE>4

CAT

DESCRIPCIÓ

1. Seient modular combinable en amplada, llargada i alçada. Ideal per a espais de treball col·laboratius i versàtils.
2. Fabricat en plàstic HDPE 5502.

ESTRUCTURA

3. Lleuger i ergonòmic per facilitar el muntatge i el transport.
4. Ús interior i exterior.
5. Coberta superior encoixinada o de fusta (opcional).
6. Recomanació: Apilar màxim 2 pisos (Es necessari retirar coixí per apilar)



DE

BESCHREIBUNG

1. Modularer Sitz, kombinierbar in Breite, Länge und Höhe. Ideal für kollaborative und vielseitige Arbeitsräume.
2. Hergestellt aus HDPE 5502 Kunststoff.

STRUKTUR

3. Leicht und ergonomisch für einfachen Zusammenbau und Transport.
4. Für den Innen- und Außenbereich geeignet.
5. Gepolsterte oder hölzerne Abdeckung (optional).
6. Empfehlung: Maximal 2 Ebenen stapeln (Es ist notwendig, das Kissen zum Stapeln zu entfernen)

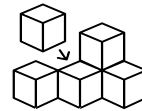

IT

DESCRIZIONE

1. Seduta modulare combinabile in larghezza, lunghezza e altezza. Ideale per spazi di lavoro collaborativi e versatili.
2. Realizzato in plastica HDPE 5502.

STRUTTURA

3. Leggero ed ergonomico per facilitare il montaggio e il trasporto.
4. Per uso interno ed esterno.
5. Copertura superiore imbottita o in legno.
6. Raccomandazione: Impilare massimo 2 livelli (È necessario rimuovere il cuscino per impilare)

COLOR · FARBE · COLORE



BODY



PANTONE 7416C
CORAL ROSE



PANTONE 5497C
SLATE GRAY



WARM GRAY 5C
WARM GRAY



TOP
(OPTIONAL)



BIRCH SOLID
WOOD



LINEN CREAM

EMBALATGE · VERPACKUNG · CONFEZIONE



Quantitat de paquets
Anzahl der Pakete
Numero di pacchi

1

42x42x42cm

DETTALLS · DETAILS · DETTAGLI

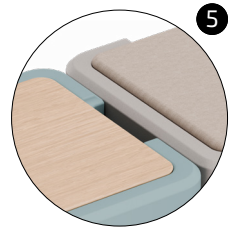
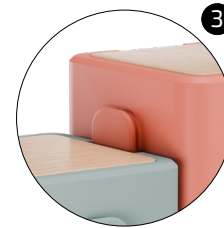

REF: 7035



REF: 7034



MESURES · MESSUNG · MISURAZIONE

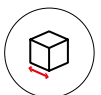

40,0 cm

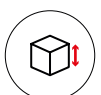

39,0 cm

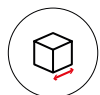

40,0 cm



0,675 Kg

PES · GEWICHT · PESO



Tested according ISO 4892-2:2013/A1:2021;
Test result = ΔE>4

Medidas asiento / Seat dimensions / Dimensions assise
 Mesures seient / SitzmaÙe / Dimensioni del sedile



REF: 7034

Cojín tapizado
 Upholstered cushion
 Coussin rembourré

Coixí entapissat
 Gepolstertes Kissen
 Cuscino imbottito

Linen cream

0,7kg

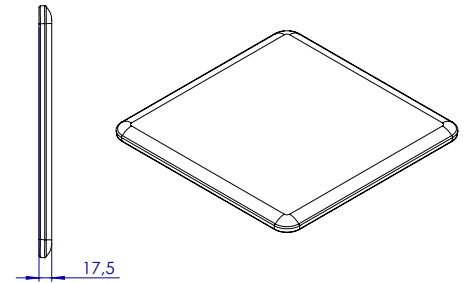
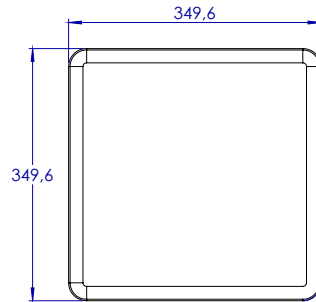

REF: 7035

Madera maciza de abedul
 Solid birch wood
 Bois massif de bouleau

Fusta massissa de bedoll
 Massives Birkenholz
 Legno massello di betulla

Birch Wood

0,8kg

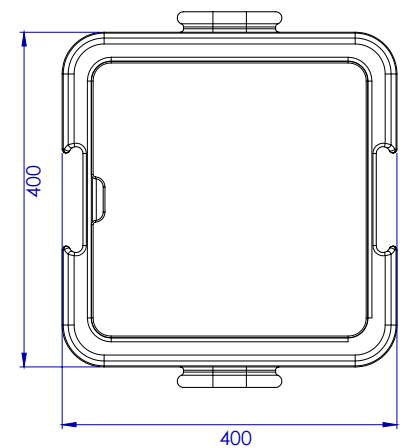
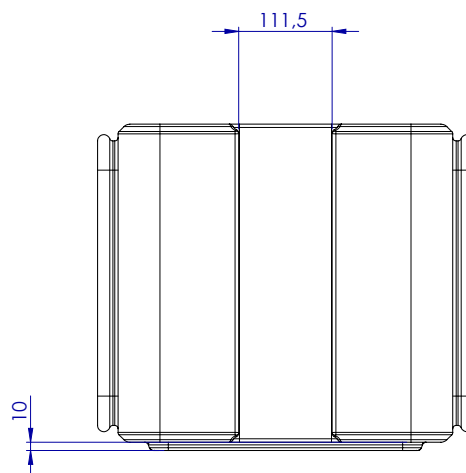
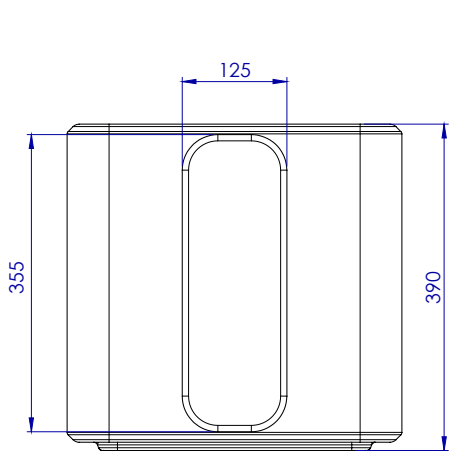
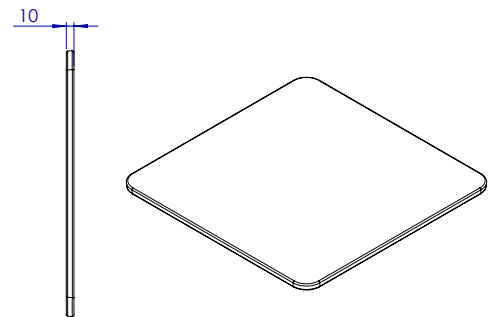
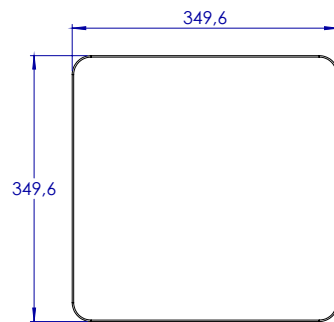

ES

INFORMACIÓN

Lea todas las instrucciones antes de comenzar el ensamblaje. Guarde las instrucciones para uso futuro. Uso interior.

ADVERTENCIA

Utilizar solo como se pretende.

MONTAJE

Seguir las instrucciones de montaje adjuntas.

MANTENIMIENTO

Periódicamente se deben realizar tareas de mantenimiento revisando el estado del producto. Verifique que el producto esté en buen estado y funcionando. Compruebe si hay roturas periódicamente. Retire el producto del servicio cuando se produzca alguna condición que pueda considerarse insegura.

CUIDADO Y LIMPIEZA

Limpie la unidad con un paño húmedo o una esponja con agua tibia y jabón suave. Séquelo. No use limpiadores abrasivos, blanqueadores, solventes químicos ni detergentes fuertes.

GARANTÍA

2 años de garantía limitada.

CAT

INFORMACIÓ

Llegeixi totes les instruccions abans de començar l'assemblatge. Guardeu les instruccions per a un futur ús. Ús interior.

ADVERTÈNCIA

Utilitzeu només segons el previst.

MUNTATGE

Seguiu les instruccions de muntatge adjuntes.

MANTENIMENT

S'han de realitzar tasques de manteniment periòdiques revisant l'estat del producte. Verifiqueu que el producte estigui en bon estat i funcioni correctament. Comproveu si hi ha trencaments periòdicament. Retireu el producte de l'ús quan es presenti alguna condició que pugui considerar-se perillosa.

CUIDAT I NETEJA

Netegeu la unitat amb un drap humit o una esponja amb aigua tèbia i sabó suau. Eixugueu bé. No utilitzeu netejadors abrasius, lleixius, solvents químics ni detergents forts.

GARANTIA

Garantia limitada de 2 anys.

EN

INFORMATION

Read all instructions before beginning assembly. Keep the instructions for future use. Indoor use.

WARNING

Use only as intended.

ASSEMBLY

Follow the attached assembly instructions.

MAINTENANCE

Periodic maintenance tasks should be performed by checking the condition of the product. Ensure the product is in good condition and functioning properly. Check for breaks regularly. Remove the product from service when any condition that could be considered unsafe occurs.

CARE AND CLEANING

Clean the unit with a damp cloth or sponge using warm water and mild soap. Dry thoroughly. Do not use abrasive cleaners, bleach, chemical solvents, or strong detergents.

WARRANTY

2-year limited warranty.

DE

INFORMATIONEN

Lesen Sie alle Anweisungen, bevor Sie mit dem Zusammenbau beginnen. Bewahren Sie die Anweisungen für die zukünftige Verwendung auf.

WARNUNG

Nur wie vorgesehen verwenden.

MONTAGE

Befolgen Sie die beiliegenden Montageanleitungen.

WARTUNG

Regelmäßige Wartungsarbeiten sollten durchgeführt werden, indem der Zustand des Produkts überprüft wird. Stellen Sie sicher, dass das Produkt in gutem Zustand ist und ordnungsgemäß funktioniert. Überprüfen Sie regelmäßig auf Brüche. Entfernen Sie das Produkt aus dem Gebrauch, wenn eine Bedingung vorliegt, die als unsicher angesehen werden kann.

PFLEGE UND REINIGUNG

Reinigen Sie die Einheit mit einem feuchten Tuch oder Schwamm mit warmem Wasser und mildem Seifenreiniger. Trocknen Sie gründlich ab. Verwenden Sie keine Scheuermittel, Bleichmittel, chemische Lösungsmittel oder starke Reinigungsmittel.

GARANTIE

2 Jahre eingeschränkte Garantie.

FR

INFORMATIONS

Lisez toutes les instructions avant de commencer l'assemblage. Conservez les instructions pour une utilisation future. Utilisation intérieure.

AVERTISSEMENT

Utiliser uniquement comme prévu.

ASSEMBLAGE

Suivez les instructions de montage ci-jointes.

ENTRETIEN

Des tâches d'entretien périodiques doivent être effectuées en vérifiant l'état du produit. Assurez-vous que le produit est en bon état et fonctionne correctement. Vérifiez régulièrement s'il y a des bris. Retirez le produit du service lorsqu'une condition pouvant être considérée comme dangereuse se présente.

ENTRETIEN ET NETTOYAGE

Nettoyez l'unité avec un chiffon humide ou une éponge à l'eau tiède et au savon doux. Séchez soigneusement. N'utilisez pas de nettoyeurs abrasifs, d'eau de Javel, de solvants chimiques ou de détergents puissants.

GARANTIE

Garantie limitée de 2 ans.

IT

INFORMAZIONI

Leggere tutte le istruzioni prima di iniziare il montaggio. Conservare le istruzioni per un uso futuro. Uso interno.

AVVERTENZA

Utilizzare solo come previsto.

MONTAGGIO

Seguire le istruzioni di montaggio allegate.

MANUTENZIONE

È necessario eseguire periodicamente attività di manutenzione controllando lo stato del prodotto. Assicurarsi che il prodotto sia in buone condizioni e funzioni correttamente. Controllare periodicamente la presenza di rotture. Rimuovere il prodotto dall'uso quando si presenta una condizione che potrebbe essere considerata insicura.

CURA E PULIZIA

Pulire l'unità con un panno umido o una spugna con acqua tiepida e sapone neutro. Asciugare bene. Non utilizzare detergenti abrasivi, candeggina, solventi chimici o detergenti forti.

GARANZIA

Garanzia limitata di 2 anni.



Futuras actualizaciones
 Future updates
 Mises à jour futures

Futures actualitzacions
 Zukünftige Aktualisierungen
 Aggiornamenti futuri



Calidad certificada
 Certified quality
 Qualité certifiée

Qualität certificada
 Zertifizierte Qualität
 Qualità certificata



Mirplay colabora con la ong:
 Mirplay collaborates with ngo:
 Mirplay partecipa à l'ong:

Mirplay collabora amb l'ong:
 Mirplay arbeitet mit der ngo zusammen:
 Mirplay collabora con l'ong: